

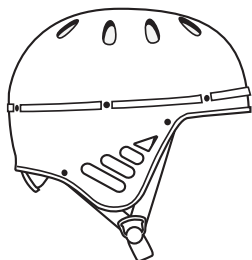

Item: 11480

Item: 11841



## AP2000

Watersports helmet  
One size fits 52-58 cm

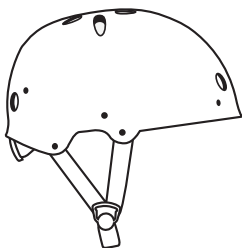

## AP4000

Watersports helmet  
Small 51-56 cm  
Large 56-60 cm

**UK CA**  **EN1385 CERTIFIED**

EC Type examination conducted by: SGS Fimko Oy, Takomotie 8, FI-00380 Helsinki, Finland. Notified body 0598

UKCA Type examination conducted by: SGS United Kingdom Limited Rossmore Business Park, Ellesmere Port, South Wirral, Cheshire, CH65 3EN, UK. Notified body 0120

### FITTING

- 1 try on helmet to find a good fit
- 2 helmet should cover forehead
- 3 tighten or loosen cradle

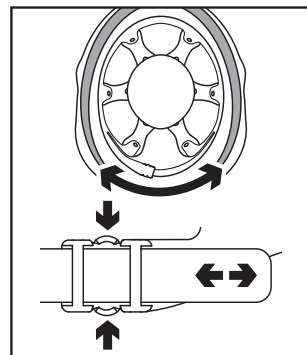
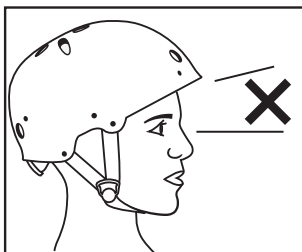
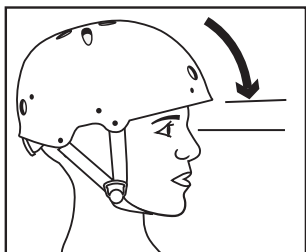

- 4 three-way strap adjuster

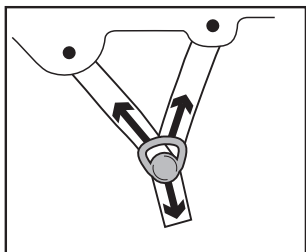

- 5 tighten chin strap

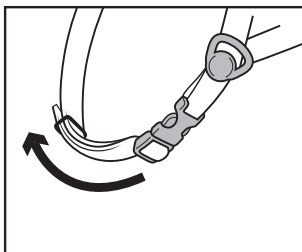

### MAINTENANCE



No solvents



Wipe clean



Store dry



Box for transport



Max lifespan 10 years

**Palm**®

## FITTING

- 1 Try on your helmet – it should cover your forehead with the peak just above your eyes – it should be a close fit, but not uncomfortably tight.
- 2 The helmet should not be able to move around on your head or be pulled back to expose your forehead.
- 3 Tighten the cradle to fit your head. To loosen the cradle, squeeze the sides.
- 4 To change the helmet's front/back balance slide the straps through the three-way adjuster – take time to tension the chin straps equally.
- 5 Pull the chin strap through the quick release buckle to tighten under your chin – the fit should be snug, but not uncomfortably tight.
- 6 Try on your helmet – if the fit is still not satisfactory, repeat the steps.

## CERTIFICATION



This helmet is designed to protect impact caused by collision of head with an obstacle while canoeing and white water sports. It has passed EN 1385:2012 to show conformity to the EHSR of Regulation(EU) 2016/425 and regulation(EU) 2016/425 as brought into UK law and amended.

### FOR WATERSPORTS USE ONLY. NOT FOR ROCK CLIMBING, CYCLING OR MOTOR VEHICLE USE

- For adequate protection this helmet has to fit or be adjusted to the size of the user's head.
- The helmet is made to absorb the energy of a blow by partial destruction or damage to the shell and the harness, and even though such damage may not be readily apparent, any helmet subjected to severe impact should be replaced.

- The attention of users is also drawn to the damage of modifying or removing any of the original component parts of the helmet, other than as recommended by the helmet manufacturer. Helmets should not be adapted for the purpose of fitting attachments in any way not recommended by the helmet manufacturer.

- Do not apply paint, solvents, adhesives or self-adhesive labels, except in accordance with instructions from the helmet manufacturer.

- For cleaning, maintenance or disinfection, use only substances that have no adverse effect on the helmet and are not known to be likely to have any adverse effect upon the wearer, when applied in accordance with the manufacturer's instructions and information.

- This helmet is not intended for use in white water classes 5 and 6 as given by the International Canoe Federation.

- This helmet is designed to help protect from bumps, scratches and concussion.

## MAINTENANCE



Do not use solvents or corrosive cleaners.



Wipe clean outer plastic shell with a damp cloth.



Leave your helmet to air dry between sessions, do not store wet.



Use cardboard box for transport or storage.



This helmet has a maximum lifespan of 10 years. Retire your helmet if damaged.

**Washing** – rinse helmets in clean, fresh water after each use to help reduce odour, corrosion or degradation of materials. Do not use solvents or strong cleaning agents on your helmet.

**Drying** – drip dry helmets out of sunlight and away from heat sources. Frequent forced drying in drying rooms will shorten the lifespan of the foam inserts and parts.

**Storage** – store helmets upright on a shelf out of sunlight. Do not hang helmets from the chin strap. Do not store helmets wet or damp. Avoid stacking your helmets, as sustained compression can damage the shell.

**Markings and mounts** – Do not use permanent marker, paint or self adhesive stickers to add identifying marks to your helmet. Popular sticky mounts, for cameras and lights, may affect the shell material, attach them at your own risk, their effect on the helmet is not covered by warranty.

**Lifespan** – This helmet has a maximum lifespan of 10 years. All plastic degrades with time and use, glue, webbing, buckles and cradles will all be subject to wear and tear. How long your helmet lasts will be affected by how often it is used, the environment in which it is used, and how well it is maintained.

## INSPECTION

Make a visual check each time you fit your helmet. We recommend that you should carry out these checks. If a product does not pass any of these it should be repaired or retired.

Should the shell sustain significant impact, for example resulting in deep abrasion or gouges, then the helmet should be retired from use.

**A** Check the foam fit. If loose or missing replace or repair.

**B** For helmets with an EPP foam liner, if the EPP foam is damaged or deformed retire your helmet.

**C** Buckles have no broken parts, lock closed and open as intended.

**D** Straps are free to slide and webbing is free from tears, snags or unraveling.

**E** Cradle and/or adjuster is fitted correctly and is in good working order.

**F** The shell is not mishapen, dented or cracked.

**G** Check the plastic shell inside and out for cracks or white marks\* that may indicate an impact. Do not remove the foam liner attached to the shell.

**H** Check for excessive abrasion that might result in the shell of the helmet failing.

**I** Check colour for significant fading (which may be caused by exposure to ultraviolet in sunlight), as this may indicate a deterioration of the strength of the materials.

\*Repeated low level impacts, such as being dropped onto hard surfaces, can result in damage in the form of white marks on the inside of the shell. Tests show these would be unlikely to result in the shell not performing to the ISO standard, but we advise that you consider the age, amount of use and extent of any damage as to whether to keep helmets in service.

## WARRANTY

All Palm helmets are guaranteed for 24 months for the original purchaser against defects in materials or workmanship. If a product is found to be defective please return it to the stockist with your original receipt or contact us directly for an evaluation and help at [customerservices@palmequipmenteurope.com](mailto:customerservices@palmequipmenteurope.com). This guarantee does not affect your statutory rights.

## ANPASSEN

- 1 Den Helm anprobieren – er sollte Ihre Stirn bedecken, mit dem Schirm knapp über den Augen. Der Helm sollte fest, aber nicht unbequem eng sitzen.
- 2 Er darf sich nicht auf Ihrem Kopf hin- und herbewegen oder nach hinten rutschen, so dass Ihre Stirn freiliegt.
- 3 Die Innenschale festziehen, um sie an Ihren Kopf anzupassen. Zum Lockern der Innenschale die Seiten eindrücken.
- 4 Zum Ausgleich der Balance zwischen vorne und hinten die Gurte durch den Gurtbandverteiler schieben. Darauf achten, dass die Kinngurte gleichmäßig festgezogen sind.
- 5 Den Kinngurt zum Festziehen unter dem Kinn durch die Schnellverschluss-Schnalle ziehen. Der Gurt sollte fest, aber nicht unbequem eng sitzen.
- 6 Den Helm anprobieren – wenn er immer noch nicht richtig sitzt, die Schritte wiederholen.

## ZERTIFIZIERUNG

### ZERTIFIZIERT NACH EN1385

Dieser Helm wurde entwickelt, um den Aufprall des Kopfes auf ein Hindernis beim Kanufahren und Wildwassersport zu schützen. Er hat die EN 1385:2012 bestanden, um die Konformität mit den EHSR der Verordnung (EU) 2016/425 und der Verordnung (EU) 2016/425 in der in Großbritannien geltenden und geänderten Fassung nachzuweisen.

#### NUR FÜR WASSERSPORT. NICHT ZUM KLETTERN, FAHRRAD- ODER MOTORRADFAHREN GEEIGNET

• Für angemessenen Schutz muss dieser Helm fest auf dem Kopf des Benutzers sitzen oder entsprechend angepasst werden.

• Der Helm ist darauf ausgelegt, die Kraft eines Schlags durch teilweise Beschädigung von Schale und Halterung abzufangen. Selbst wenn derartige Beschädigungen nicht unbedingt sichtbar sind, sollten Helme, die einem schweren Schlag ausgesetzt waren, ersetzt werden.

• Außerdem weisen wir Benutzer darauf hin, dass der Helm beschädigt werden kann, wenn Originalteile des Helms ohne Empfehlung des Helmherstellers abgeändert oder entfernt werden. Helme sollten nicht abgeändert werden, um Zubehör auf eine andere als die vom Helmhersteller empfohlene Art anzubringen.

• Farbe, Lösungs- und Klebemittel sowie Selbstklebeetiketten nur gemäß den Anleitungen des Helmherstellers anbringen.

• Zum Reinigen, Warten oder Desinfizieren des Helms nur Mittel verwenden, die dem Helm oder (soweit bekannt) dessen Träger keinen Schaden zufügen können, wenn sie gemäß den Anleitungen und Informationen des Herstellers angewendet werden.

• Der Helm ist nicht für den Einsatz in Wildwasser der Schwierigkeitsgrade V und VI gemäß Internationalem Kanuverband vorgesehen.

• Dieser Helm ist für den Schutz vor Schlägen, Kratzern und Gehirnerschütterungen ausgelegt.

## WARTUNG



Keine Lösungs- oder ätzenden Reinigungsmittel verwenden.



Äußere Kunststoffschale mit einem feuchten Tuch sauberwischen.



Helm zwischen Einsätzen an der Luft trocknen lassen, nicht nass verstauen.



Transport und Aufbewahrung im Pappkarton.



Dieser Helm hat eine maximale Lebensdauer von 10 Jahren. Helm nach Beschädigung nicht mehr verwenden.

**Waschen** – Helme nach jedem Einsatz mit sauberem, frischem Wasser abspülen, um Geruch, Korrosion oder Materialschädigung zu reduzieren. Keine Lösungs- oder scharfen Reinigungsmittel für Ihren Helm verwenden.

**Trocknen** – Helme an der freien Luft, doch nicht im Sonnenlicht oder in der Nähe von Hitzequellen trocknen lassen. Häufiges Schnelltrocknen in Trockenräumen verkürzt die Lebensdauer der Schaumstoffauskleidungen und -teile.

**Verstauen** – Helme auf einem Regal ohne Sonneneinstrahlung verstauen. Helme nicht am Kinngurt aufhängen. Helme nicht nass oder feucht verstauen. Helme nicht übereinander stapeln, anhaltender Druck kann die Schale beschädigen.

**Markierungen und Halterungen** – keine Permanentmarker, Farbe oder Selbstklebeetiketten zum Kennzeichnen Ihres Helms verwenden. Beliebte Klebehalterungen für Kameras oder -leuchten können das Schalenmaterial angreifen. Die Anbringung erfolgt auf eigene Gefahr, ihre Auswirkung auf den Helm ist nicht von der Garantie abgedeckt.

**Lebensdauer** – Dieser Helm hat eine maximale Lebensdauer von 10 Jahren. Alle Kunststoffe unterliegen Alterungs- und Verschleißprozessen, Klebstoff, Gurtband, Schnallen und Innenschalen nutzen sich ab. Die Lebensdauer Ihres Helms hängt von der Häufigkeit des Gebrauchs, der Umgebung und der Pflege ab.

## INSPEKTION

Den Helm vor jedem Aufsetzen einer Sichtprüfung unterziehen. Wir empfehlen, die folgenden Prüfungen vorzunehmen. Wenn ein Produkt eine dieser Prüfungen nicht besteht, sollte es repariert oder ersetzt werden.

Wenn die Schale nach dem Abfangen eines starken Schlags z. B. starken Abrieb oder tiefe Kerben aufweist, sollte der Helm nicht mehr verwendet werden.

- A** Die Schaumauskleidung prüfen. Lockere oder fehlende Auskleidung ersetzen oder reparieren.
- B** Ist der EPP-Schaumstoff bei Helmen mit EPP-Schaumauskleidung beschädigt oder verformt, den Helm nicht mehr verwenden.
- C** Schnallen dürfen nicht beschädigt sein und müssen sich ordnungsgemäß öffnen und schließen lassen.
- D** Gurte gleiten reibungslos und Gurtband ist nicht zerfranst und frei von Rissen und Ziehern.
- E** Innenschale und/oder Einsteller sitzen korrekt und funktionieren ordnungsgemäß.

**F** Die Außenschale ist nicht verformt, eingebault oder rissig.

**G** Die Außenschale innen und außen auf Risse oder weißen Flecken\* überprüfen, die auf einen Schlag hinweisen könnten. Nicht die an der Schale angebrachte Schaumauskleidung entfernen.

**H** Auf übermäßigen Abrieb prüfen, der zu einem Versagen der Außenschale führen könnte.

**I** Farbe auf starkes Verblassen prüfen (das durch Ultraviolettstrahlung eintreten kann), da dies auf eine Materialschwächung hinweisen könnte.

\*Wiederholte schwächere Schläge (etwa durch das Fallenlassen auf harte Oberflächen) können zu Beschädigungen in Form von weißen Flecken an der Innenseite der Schale führen. Tests haben gezeigt, dass diese Flecken wahrscheinlich nicht zu einem Verlust der Leistung gemäß dem ISO-Standard führen würden. Wir raten Ihnen jedoch, Alter, Häufigkeit des Gebrauchs und Ausmaß etwaiger Beschädigungen bei der Beurteilung der weiteren Gebrauchstauglichkeit eines Helms zu berücksichtigen.

## GARANTIE

Für alle Palm Helme gilt eine Garantie von 24 Monaten auf Material- und Herstellungsfehler für den Erstkäufer. Sollte sich ein Produkt als mangelhaft erweisen, schicken Sie es bitte mit der Originalrechnung zurück

an Ihren Händler oder kontaktieren Sie uns direkt unter [customerservices@palmequipmenteurope.com](mailto:customerservices@palmequipmenteurope.com) für eine Bewertung und weitere Hilfe. Ihre gesetzlichen Rechte werden durch diese Garantie nicht eingeschränkt.

## AJUSTEMENT

- 1 Enfilez votre casque – il doit couvrir votre front avec la visière juste au-dessus de vos yeux – il doit être bien ajusté, mais pas trop serré.
- 2 Il ne faut pas que le casque puisse bouger autour de votre tête, ni glisser vers l'arrière de manière à exposer votre front.
- 3 Serrez l'armature interne pour l'ajuster à votre tête. Pour desserrer l'armature interne, appuyez sur les côtés.
- 4 Pour modifier l'équilibre avant ou arrière du casque, faites glisser les sangles en utilisant le dispositif de réglage tridirectionnel. Prenez le temps de serrer les jugulaires de manière égale.
- 5 Faites passer la jugulaire dans la boucle à dégagement rapide pour la serrer sous le menton. Elle doit être bien ajustée, mais pas trop serrée.
- 6 Enfilez votre casque – si l'ajustement n'est toujours pas satisfaisant, recommencez la procédure.

## CERTIFICATION

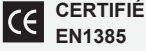

Ce casque est conçu pour protéger l'impact causé par la collision de la tête avec un obstacle lors de la pratique du canoë et des sports d'eau vive. Il a passé la norme EN 1385:2012 pour montrer sa conformité à l'EHSR du règlement (UE) 2016/425 et au règlement (UE) 2016/425 tel qu'il a été introduit dans la législation britannique et modifié.

### POUR LES SPORTS NAUTIQUES UNIQUEMENT. NE PAS UTILISER POUR L'ESCALADE, LE CYCLISME OU LA CONDUITE DE VÉHICULES MOTORISÉS

- Pour une protection optimale, ce casque doit être ajusté ou adapté à la taille de la tête de l'utilisateur.
- Le casque est conçu pour absorber l'énergie d'un impact par destruction partielle ou endommagement de la coque et du harnais, et même si ces dommages ne sont pas visibles, tout casque soumis à un choc violent doit être remplacé.

- L'attention des utilisateurs est également attirée sur les dommages liés à la modification ou au retrait de l'un des composants d'origine du casque, autres que ceux recommandés par le fabricant du casque. Les casques ne doivent pas être adaptés pour permettre l'ajout d'accessoires d'une manière non recommandée par le fabricant du casque.

- N'appliquez pas de peinture, de solvants, d'adhésifs ou d'autocollants, sauf conformément aux instructions du fabricant du casque.

- Pour le nettoyage, l'entretien ou la désinfection, utilisez uniquement des substances qui n'ont pas d'effet néfaste sur le casque et qui ne sont pas susceptibles de nuire à la santé de l'utilisateur, si elles sont appliquées conformément aux instructions et informations fournies par le fabricant.

- Ce casque n'est pas destiné à l'utilisation dans les eaux vives de catégories 5 et 6 telles que définies par la Fédération internationale de canoë.

- Ce casque est conçu pour vous protéger des ecchymoses, des égratignures et des commotions cérébrales.

## ENTRETIEN

 N'utilisez pas de solvants ou de nettoyeurs corrosifs.

 Essuyez la coque extérieure en plastique avec un chiffon humide.

 Laissez sécher votre casque à l'air libre entre les séances, ne le rangez pas mouillé.

 Utilisez une boîte en carton pour le transport ou le rangement.

 Ce casque a une durée de vie maximale de 10 ans. Cessez d'utiliser votre casque s'il est endommagé.

**Lavage** – rincer les casques à l'eau propre et fraîche après chaque utilisation pour réduire les odeurs et limiter la corrosion et la dégradation des matériaux. N'utilisez pas de solvants ou d'agents nettoyants puissants sur votre casque.

**Séchage** – séchez les casques à l'abri de la lumière du soleil et loin des sources de chaleur. Le séchage forcé fréquent dans les sècheurs raccourcit la durée de vie des inserts et des pièces en mousse.

**Rangement** – rangez les casques debout sur une étagère à l'abri de la lumière de soleil. Ne suspendez pas le casque par la jugulaire. Ne rangez pas les casques encore humides ou mouillés. Évitez d'empiler vos casques, car une compression prolongée peut endommager la coque.

**Marquages et supports** – N'utilisez pas de marqueur permanent, de peinture ou d'autocollant pour ajouter des signes distinctifs à votre casque. Les supports adhésifs pour appareils photo et lampes peuvent affecter le matériau de la coque. Une telle utilisation se fera à vos risques et périls, leur effet sur le casque n'étant pas couvert par la garantie.

**Durée de vie** – Ce casque a une durée de vie maximale de 10 ans. Tous les plastiques se dégradent au fil du temps et de utilisation, la colle, les sangles, les boucles et l'armature interne seront tous sujets à l'usure. La durée de vie de votre casque dépendra de sa fréquence d'utilisation, de l'environnement dans lequel il est utilisé et de la qualité de son entretien.

## INSPECTION

Faites une vérification visuelle chaque fois que vous mettez votre casque. Nous vous recommandons de procéder aux vérifications suivantes. Si le casque ne satisfait pas à tous les critères de vérification, il doit être réparé ou remplacé.

Si la coque subit un impact important, provoquant par exemple une abrasion profonde ou des rainures, le casque ne doit plus être plus être utilisé.

**A** Vérifiez l'ajustement de la mousse. Si elle est mal fixée ou manquante, remplacer ou réparer.

**B** Dans le cas de casques munis d'une doublure en mousse EPP, n'utilisez plus votre casque si la mousse EPP est endommagée ou déformée.

**C** Les boucles ne sont pas cassées, le verrou se ferme et s'ouvre correctement.

**D** Les sangles coulissent facilement et sont exemptes de déchirures, d'accrocs, d'effilochage.

**E** L'armature interne et/ou le système de réglage sont bien en place et fonctionnels.

**F** La coque n'est pas déformée, bosselée ou fissurée.

**G** Assurez-vous que l'intérieur et l'extérieur de la coque en plastique ne présentent pas de fissures ou de marques blanches\* qui pourraient indiquer un impact. Ne retirez pas la doublure en mousse fixée à la coque.

**H** Vérifiez qu'il n'y a pas d'abrasion excessive susceptible d'entraîner une défaillance de la coque du casque.

**I** Examinez la couleur pour déceler une éventuelle décoloration importante (pouvant être provoquée par l'exposition aux rayons ultraviolets du soleil), car cela peut indiquer que la résistance des matériaux est compromise.

\*Des impacts répétés de faible intensité, tels que des chutes sur des surfaces dures, peuvent provoquer des dommages se traduisant par des marques blanches à l'intérieur de la coque. Selon les tests effectués, il est peu probable que de telles marques compromettent la performance du casque et sa conformité aux normes ISO, mais nous vous conseillons de prendre en compte l'âge, le degré d'utilisation et la gravité des dommages éventuels avant de continuer à utiliser le casque.

## GARANTIE

Nous garantissons les casques Palm contre tout vice de matériau ou défaut de fabrication pour l'acheteur principal pour une durée de 12 mois. Si est produit est défectueux, veuillez retourner l'article au revendeur

accompagné de votre preuve d'achat originale, ou contactez-nous pour une évaluation et l'aide nécessaire à customerservices@palmequipementeuropa.com. Cette garantie n'affecte pas vos droits statutaires.

## AJUSTE DEL CASCO

- 1 Ponte el casco y comprueba que te cubre la cabeza, con la visera justo por encima de los ojos. El ajuste debe ser perfecto, pero no debe resultar incómodo.
- 2 El casco no debe poder moverse sobre la cabeza ni tampoco caer hacia atrás para dejarte la frente al descubierto.
- 3 Ajusta el soporte al tamaño de tu cabeza. Para aflojar el soporte, aprieta en los costados.
- 4 Para cambiar la inclinación de la parte frontal y trasera del casco, desliza las correas a través del ajuste de tres bandas. Tómate tu tiempo para ajustar los barboquejos con la misma tensión.
- 5 Tira del barboquejo por medio de la hebilla de cierre rápido para ajustártelo a la barbilla. Debe estar bien ceñido, pero sin que te resulte incómodo.
- 6 Pruébate el casco. Si todavía no encaja a la perfección, vuelve a repetir los pasos.

## CERTIFICACIÓN

### CERTIFICACIÓN EN1385







Este casco está diseñado para proteger el impacto causado por la colisión de la cabeza con un obstáculo mientras se practica piragüismo y deportes acuáticos. Ha superado la norma EN 1385:2012 para demostrar la conformidad con el EHSR del Reglamento (UE) 2016/425 y el reglamento (UE) 2016/425 tal y como se ha incorporado a la legislación del Reino Unido y se ha modificado.

#### PARA USO EXCLUSIVO EN DEPORTES ACUÁTICOS. NO APTO PARA USO EN ESCALADA, CICLISMO NI VEHÍCULOS MOTORIZADOS

- Para proporcionar la protección adecuada, este casco debe ceñirse o ajustarse al tamaño de la cabeza del usuario.
- El casco se ha construido para absorber la energía de un golpe destruyendo o dañando de forma parcial la carcasa y el arnés. Aun si el daño ocasionado no fuese visible, cualquier casco que haya sufrido un impacto fuerte debe ser reemplazado.

- Se advierte al usuario del daño que puede ocasionar al casco al modificar o retirar cualquiera de los componentes originales del mismo, a excepción de cualquier recomendación del fabricante del casco. Los cascos no deben adaptarse para agregarles accesorios de ninguna manera que no recomiende el fabricante del casco.
- No aplicar pintura, solventes, adhesivos ni etiquetas adhesivas, excepto conforme a las instrucciones del fabricante del casco.
- Para limpiar, desinfectar o realizar el mantenimiento del casco, utiliza solo sustancias que no tengan efectos adversos sobre el casco y que no tengan ningún efecto adverso conocido sobre el usuario, aplicándolas según las instrucciones y la información que provee el fabricante.
- Este casco no está diseñado para utilizarse en aguas blancas de clase 5 y 6, según la clasificación de la Federación Internacional del Piragüismo (ICF).
- Este casco se ha diseñado para proteger contra golpes, rasguños y contusiones.

## MANTENIMIENTO

-  No utilizar solventes ni productos de limpieza corrosivos.
-  Limpiar la carcasa de plástico exterior con un trapo húmedo.
-  Deja que el casco se seque al aire entre uso y uso; no lo guardes si está mojado.
-  Utiliza la caja de cartón para transportarlo o almacenarlo.
-  Este casco tiene una vida útil máxima de 10 años.
-  Deja de utilizar el casco si está dañado.

**Lavado:** enjuaga el casco con agua dulce y limpia tras cada uso para reducir el olor, la corrosión o degradación de los materiales. No utilices solventes ni productos de limpieza fuertes en el casco.

**Secado:** deja que el casco se seque a la sombra y alejado de fuentes de calor. Si se seca el casco frecuentemente en áreas dedicadas al secado de ropa se acortará la vida útil de los componentes y de espuma.

## INSPECCIÓN

Realiza una inspección visual cada vez que te pongas el casco. Te recomendamos que realices las siguientes pruebas. Se debe reparar o dejar de utilizar un producto que no pase cualquiera de estas pruebas.

Si la carcasa sufriese un impacto fuerte, que por ejemplo ocasione abrasiones o hendiduras grandes, se debe dejar de utilizar el casco.

- A** Comprueba que el ajuste de la espuma es correcto. Si está suelta o se ha perdido, reemplaza o repara el casco.
- B** En los cascos con un forro interior de espuma EPP, si la espuma EPP está dañada o deformada, deja de utilizar el casco.
- C** Las hebillas no tienen partes rotas, se cierran y abren de forma correcta.
- D** Las correas se deslizan libremente y la cincha no tiene desgarros, rasgaduras ni está deshilada.
- E** El soporte y/o ajuste se ciñe de forma correcta y funciona bien.
- F** La carcasa no está deformada, abollada ni resquebrajada.

**G** Comprueba la parte interior y exterior de la carcasa de plástico para asegurarte de que no tiene roturas ni marcas blancas\* que puedan indicar que ha sufrido un impacto. No retires el forro de espuma fijado a la carcasa.

**H** Comprueba que no haya abrasiones demasiado fuertes que puedan ocasionar que la carcasa del casco no funcione como debe.

**I** Comprueba que el casco no se haya decolorado mucho (lo que puede suceder al estar expuesto a los rayos ultravioletas del sol), ya que esto puede indicar una pérdida de resistencia de los materiales.

\*Los impactos leves repetidos, tal como cuando el casco se cae sobre una superficie dura, pueden ocasionar daños que se observan en la forma de marcas blancas en la parte interna de la carcasa. Las pruebas realizadas demuestran que es improbable que estas marcas impidan al casco rendir al nivel de la norma ISO, pero te aconsejamos que tengas en cuenta la antigüedad, el uso y el alcance de cualquier daño sufrido a la hora de decidir si debes seguir utilizando el casco.

## GARANTÍA

Todos los cascos Palm tienen una garantía de 24 meses para el comprador original en caso de que hubiese cualquier defecto de los materiales o de construcción. Si un producto resultase defectuoso, devuélvelo a la tienda

junto con el recibo original o ponte en contacto directamente con nosotros escribiéndonos a [customerservices@palmequipmenteurope.com](mailto:customerservices@palmequipmenteurope.com) para que inspeccionemos el casco y podamos ayudarte. Esta garantía no afecta a tus derechos legales.



## TILPASSING

- 1 Prøv hjelmen – den burde dekke pannen med skyggen rett over øynene – den burde sitte godt på, men ikke sitte så trangt at det er ukomfortabelt.
- 2 Hjelmen må ikke kunne bevege seg rundt på hodet ditt eller bli dratt bakover slik at pannen vises.
- 3 Stram til basen slik at den passer hodet ditt. Klem på sidene for å løsne basen.
- 4 For å endre hjelmenbalansen fremover eller bakover, skyv stroppene gjennom tre-veis justeringen – ta deg tid til å forsikre deg om at stroppene er like stramme.
- 5 Trekk hakestroppen gjennom hurtigutløserstroppen for å stramme den under haken – den burde være tettstående, men ikke være så trang at det er ukomfortabelt.
- 6 Prøv hjelmen – gjenta trinnene ovenfor hvis tilpasningen fortsatt ikke er god nok.

## SERTIFISERING

### EN1385- SERTIFISERT

Denne hjelmen er designet for å beskytte støt forårsaket av kollisjon av hodet med en hindring under kanopadling og vannsport. Den har vedtatt EN 1385:2012 for å vise samsvar med EHSR i forordning (EU) 2016/425 og forordning (EU) 2016/425 som brakt inn i britisk lov og endret.

#### KUN TIL BRUK FOR VANNSPORT. IKKE EGNET FOR BRUK VED FJELLKLATRING, SYKLING ELLER MOTORISERTE KJØRETØY

- For tilstrekkelig beskyttelse må denne hjelmen tilpasses eller justeres etter brukerens hode.
- Hjelmen er laget for å absorbere energien til et støt ved å delvis ødelegge eller skade skallet og basen. Selv om slik skade ikke alltid er åpenbart synlig, bør enhver hjelm som har vært utsatt for et alvorlig støt erstattes.

- Brukeren bør også være oppmerksom på risikoen ved å modifisere eller fjerne noen av de originale delene til hjelmen, utover det som er anbefalt av hjelmproduzenten. Hjelmen bør ikke justeres for å feste tilbehør på en måte som ikke er anbefalt av hjelmproduzenten.

- Påfør ikke maling, løsemidler, lim eller selvklebende etiketter, med mindre dette er i samsvar med instruksjoner fra hjelmproduzenten.

- For rengjøring, vedlikehold eller desinfisering, bruk kun stoffer som ikke har noen negativ effekt på hjelmen og som ikke har noen kjent negativ effekt på brukeren når de brukes i samsvar med produsentens instruksjoner og informasjon.

- Hjelmen er ikke egnet for bruk i white water klasse 5 eller 6 som definert av International Canoe Federation.

- Denne hjelmen er utviklet for å beskytte mot støt, riper og hjernerystelse.

## VEDLIKEHOLD

 Bruk ikke løsemidler eller etsende rengjøringsmidler.

 Tørk det ytre plastikkskallet med en fuktig klut.

 La hjelmen lufttørke mellom bruk, lagres ikke våt.

 Bruk en pappeske for transport eller lagring.

 Hjelmen har en maksimal brukstid om ti år.

 Slutt å bruke hjelmen om den er skadet.

**Rengjøring** – skylk hjelmen i rent, friskt vann etter hvert bruk for å redusere sjansen for dårlig lukt, korrosjon eller nedbrytning av materialer. Bruk ikke løsningsmidler eller sterke rengjøringsmidler på hjelmen din.

**Tørking** – la hjelmen tørke utenfor direkte sollys og unna varmekilder. Å tørke hjelmen regelmessig i tørkerom vil forkorte brukstiden til skuminnsetser og deler.

**Lagring** – oppbevar hjelmer rett vei opp på en hylle utenfor direkte sollys. Ikke la hjelmen henge fra hakestroppen. Ikke oppbevar hjelmen i våt eller fuktig tilstand. Unngå å lagre hjelmer i stabler, da trykk over lengre tid kan skade skallet.

**Markeringer og fester** – bruk ikke markeringstusj, maling eller klistremerker til å gjøre hjelmen lettere å identifisere. Populære fester til kamera eller lys kan påvirke skallmaterialet. Disse festes på egen risiko. Påvirkningen disse har på hjelmen vil dekket ikke av garantien.

**Brukstid** – Hjelmen har en maksimal brukstid om ti år. All plast blir dårligere med tid og bruk. Både lim, fiber, fester og baser blir alle utsatt for slitasje. Hvor lenge en hjelm varer avhenger av hvor ofte den brukes, miljøet den brukes i, og hvor godt den vedlikeholdes.

## KONTROLL

Utfør en visuell kontroll hver gang du fester hjelmen. Vi anbefaler at å utføre disse kontrollene. Om et produkt ikke består én eller flere av disse, må den repareres eller ikke lenger brukes.

Om skallet utsettes for et betydelig støt, for eksempel et som fører til dype riper eller flenger, må hjelmen ikke lenger brukes.

**A** Sjekk skummets passform. Skift ut eller reparer løse eller manglende deler.

**B** For hjelmer med EPP-skum i foret, om EPP-skummet har skader eller deformeringer må hjelmen ikke lenger brukes.

**C** Spenner har ingen ødelagte deler, låsen lukkes og åpnes som tiltenkt.

**D** Stroppene glir lett og foret har ingen rifter, snevninger eller rakninger.

**E** Basen og/eller justeringen sitter godt og er i god stand.

**F** Skallet er ikke defomert eller sprukket.

**G** Kontroller plastskallet på innsiden og utsiden og for sprekker eller hvite merker\* som kan tyde på støt. Fjern ikke skumforingen som er festet til skallet.

**H** Se etter overdreven slitasje som kan føre til at hjelmens skall ikke vil fungere slik det skal.

**I** Kontroller fargen for betydelig falming (noe som kan skyldes eksponering for UV i sollys), da dette kan tyde på at materialenes styrke har blitt forringet.

\*Gjentatte små støt, f.eks. ved å slippe den ned på harde overflater, kan føre til skader som vises i form av hvite merker på innsiden av skallet. Tester viser at det er usannsynlig at disse vil føre til at skallet ikke vil kunne yte i henhold til ISO-standard, men vi anbefaler at du vurderer alderen, hvor mye den er brukt og omfanget av eventuelle skader før du bestemmer deg for videre bruk av hjelmen.

## GARANTI

Alle hjelmer fra Palm har 24 måneders garanti for den opprinnelige kjøperen når det gjelder defekter i materiale eller produksjon. Om produktet er defekt, vennligst returner til selger med kvitteringen, eller kontakt oss direkte for en evaluering og hjelp via [customerservices@palmequipmenteurope.com](mailto:customerservices@palmequipmenteurope.com). Denne garantien har ingen innvirkning på dine lovfestede rettigheter.

## TILPASNING

- 1 Prøv hjelmen – den skal dække din pande med skyggen lige over dine øjne – den skal sidde godt til, men ikke ubehageligt stramt.
- 2 Hjelmen må ikke kunne bevæge sig omkring på dit hoved eller lade sig trække bagud, så din pande blottes.
- 3 Spænd hovedremmen, så den passer til dit hoved. For at løsne hovedremmen, klem på siderne.
- 4 For at ændre hjelmens for/bag-balance, glid stropperne gennem trevejs-justeringsmekanismen – giv dig tid til at stramme hagestropperne ens.
- 5 Træk hagestroppen gennem hurtigudløserpændet for at stramme under hagen – pasformen skal være tæt, men ikke ubehageligt stram.
- 6 Prøv hjelmen – hvis pasformen stadig ikke er tilfredsstillende, og gentag så trinene.

## CERTIFICERING

### EN1385-CERTIFICERET

Denne hjelm er designet til at beskytte mod stød forårsaget af kollision af hovedet med en forhindring under kanosejlads og white water sport. Den har bestået EN 1385:2012 for at vise overensstemmelse med EHSR i forordning (EU) 2016/425 og forordning (EU) 2016/425 som indført i britisk lovgivning og ændret.

### KUN TIL VANDSPORTSBRUG. MÅ IKKE ANVENDES TIL BJERGBESTIGNING, CYKLING ELLER MOTORKØRETØJ

- For at give tilstrækkelig beskyttelse skal denne hjelm tilpasses størrelsen på brugerens hoved.
- Hjelmen er lavet til at modstå energien fra et slag med delvis ødelæggelse eller beskadigelse af hjelmshallen og remtøjet, og selvom en sådan beskadigelse ikke umiddelbart er synlig, skal enhver hjelm, der har været udsat for et alvorligt slag, udskiftes.

- Brugere skal også gøres opmærksom på faren ved at modificere eller fjerne nogle af hjelmens originale komponentdele, udover det hjelmproducenten anbefaler. Hjelmen må ikke ændres med henblik på montering af tilbehør, på en nogen som helst måde producenten ikke har anbefalet.

- Anvend ikke maling, opløsningsmidler, lim eller klistermærker, undtagen ifølge producentens instrukser.

- Til rengøring, vedligeholdelse eller desinfektion, anvend kun stoffer, som ikke har skadevirkning på hjelmen, og som såvidt vides ikke indebærer risiko for hjelmens bruger, når de anvendes i overensstemmelse med producentens instrukser og information.

- Denne hjelm er ikke beregnet til anvendelse i white water-klasse 5 og 6 som angivet af Det Internationale Kanoforbund.

- Denne hjelm er designet til at beskytte imod bump, skrammer og hjernerytelse.

## VEDLIGEHOELDELSE



Brug ikke opløsningsmidler eller ætsende rengøringsmidler.



Aftør den ydre plastikskal med en fugtig klud.



Lad hjelmen lufttørre mellem anvendelser, og opbevar den ikke våd.



Brug papæskan til transport og opbevaring.



Denne hjelms maksimale levetid er 10 år.



Kassér hjelmen, hvis den beskadiges.

**Vask** – skyl hjelmen i rent, frisk vand efter hver anvendelse for at mindske lugt, tæring eller nedbrydning af materialerne. Brug ikke opløsningsmidler eller stærke rengøringsmidler på hjelmen.

**Tørring** – lad hjelmen dryptørre uden direkte sollys og på afstand fra varmekilder. Hyppig hurtig tørring i tørrerum vil nedsætte skumindsatsernes og delenes levetid.

**Opbevaring** – opbevar hjelmen lodret på en hylde uden direkte sollys. Hæng ikke hjelmen i hagestroppen. Opbevar ikke hjelmen våd eller fugtig. Undgå at stable dine hjelme, da vedvarende tryk kan beskadige hjelmshallen.

**Mærker og monteringer** – bruge ikke permanent tuschpen, maling eller klistermærker til påsætning af identifikationsmærker på hjelmen. Populære klæbemonteringer til kameraer og lygter kan påvirke skalmaterialet. Sætter du dem på, er det for egen risiko, da deres påvirkning af hjelmen ikke er dækket af garantien.

**Levetid** – denne hjelms maksimale levetid er 10 år. Al plastik nedbrydes med tiden og under anvendelsen. Lim, remtøj, spænder og hovedremme vil alle være udsat for slitage. Hvor længe din hjelm holder afhænger af, hvor ofte den bruges, miljøet den bruges i, og hvor godt den vedligeholdes.

## EFTERSYN

Tjek hjelmen visuelt, hver gang du tilpasser den. Vi anbefaler, at du udfører disse tjek. Hvis et produkt ikke opfylder et af dem, skal det repareres eller kasseres.

Hvis hjelmshallen kommer ud for voldsom påvirkning, f.eks. med dybe afskrabninger eller furer som resultat, så skal hjelmen kasseres.

**A** Tjek skumtilpasningen. Hvis den er løs eller mangler, så udskift eller reparer.

**B** For hjelme med EPP-skumbeklædning; hvis EPP-skummet beskadiges eller deformeres, skal hjelmen kasseres.

**C** At spænderne ikke har ødelagte dele og at låsen lukker og åbner som tilsigtet.

**D** At remmene kan glide frit, og remtøjet er uden flænger, rifter og optrævling.

**E** At hovedremmen og/eller justeringsmekanismen sidder korrekt og fungerer.

**F** At hjelmshallen ikke er deformeret, bulet eller revnet.

**G** Tjek plastikshallen indvendigt og udvendigt for revner eller hvide mærker\*, som kan være tegn på slag. Fjern ikke skumbeklædningen, som sidder på hjelmshallen.

**H** Tjek for voldsomme afskrabninger, som kan få hjelmen til at svigte.

**I** Tjek farven for betydelig afblegning (som kan være forårsaget af udsættelse for ultraviolet i sollys), da dette kan indikere nedbrydning af materialernes styrke.

\*Gentagne svage slag, såsom tab på hårde grundlag, kan medføre beskadigelse i form af hvide mærker på indersiden af hjelmshallen. Prøver har vist, at disse sandsynligvis ikke betyder, at hjelmens ydelse ikke opfylder ISO-standarden, men vi råder dig til at tage hjelmens alder, omfanget af brugen og enhver skades udstrækning i betragtning med hensyn til fortsat at bruge hjelmen.

## GARANTI

Alle Palm-hjelme har en garanti på 24 måneder for den oprindelige køber med hensyn til fejl i materialer eller håndværksmæssig udførelse. Hvis et produkt viser sig at være defekt, bedes du returnere det til forhandleren sammen med din originale kvittering eller kontakte os direkte for evaluering og hjælp på customerservices@palmequipmenteurope.com. Denne garanti anfægter ikke dine lovbestemte rettigheder.

## ANPASSNING

- 1 Prova din hjälm – den bör täcka pannan med skärmen precis ovanför ögonen – passformen ska vara stram, men inte obehagligt tajt.
- 2 Det ska inte gå att flytta runt hjälmen på huvudet eller dra tillbaka den så att pannan syns.
- 3 Dra åt spännet så att den passar på ditt huvud. Tryck på sidorna för att lossa spännet.
- 4 För att ändra hjälmens främre/bakre balans, för banden genom trevågsställaren – ta den tid som krävs för att dra åt hakremmarna lika mycket.
- 5 Dra hakremmen genom snabbspännet för att dra åt under hakan – passformen ska vara stram, men inte obehagligt tajt.
- 6 Prova din hjälm – upprepa stegen om passformen fortfarande inte är tillfredsställande.

## CERTIFIERING



**EN1385-  
CERTIFIERAD**

Hjälmen är utformad för att skydda mot stötar som orsakas av att huvudet kolliderar med ett hinder vid kanotpaddling och sport på vitt vatten. Den har godkänts enligt EN 1385:2012 för att visa att den överensstämmer med EHSR i förordning (EU) 2016/425 och förordning (EU) 2016/425 som införts i brittisk lag och ändrats.

### ENDAST FÖR VATTENSPORTER. FÅR EJ ANVÄNDAS FÖR BERGSBESTIGNING, CYKLING ELLER MOTORRACING

- För tillräckligt skydd måste hjälmen anpassas och justeras efter användarens huvud.
- Hjälmen är tillverkad för att absorbera energin från en stöt genom partiell förstörelse eller skada på skalet och selen. Även om sådan skada inte är lätt att upptäcka, bör alla hjälmar som utsatts för allvarlig yttre påverkan bytas ut.
- Användarna görs också uppmärksamma på skador som kan uppstå av att modifiera eller ta bort någon av de

hjälmens ursprungliga komponenter, annat än vad som rekommenderas av hjälmens tillverkare. Hjälmen bör inte på något sätt anpassas för montering av tillbehör annat än vad som rekommenderas av hjälmstillverkaren.

- Applicera inte färg, lösningsmedel, lim eller självhäftande etiketter, förutom om det är i enlighet med instruktioner från hjälmstillverkaren.
- För rengöring, underhåll eller desinfektion ska endast ämnen som inte har någon negativ inverkan på hjälmen användas. Ämnena ska inte heller ha några kända negativa effekter på användaren om de appliceras i enlighet med tillverkarens instruktioner och uppgifter.
- Denna hjälm är inte avsedd att användas i forsar med klasserna 5 och 6 som anges av International Canoe Federation (Internationella kanotförbundet).
- Denna hjälm är utformad för att skydda mot stötar, repor och hjärnskakning.

## SKÖTSEL



Använd inte lösningsmedel eller frätande rengöringsmedel.



Torka rent det yttre plasticskalet med en fuktig trasa.



Låt hjälmen lufttorka mellan sessionerna, förvara inte våt.



Använd en kartong för transport eller förvaring.



Den maximala livslängden för denna hjälm är 10 år. Använd inte hjälmen om den är trasig.

**Tvätt** – skölj hjälmen i rent vatten efter varje användning för att minska lukt, korrosion eller nedbrytning av materialet. Använd inte lösningsmedel eller starka rengöringsmedel på hjälmen.

**Torkning** – låt hjälmen droppstorka och håll den borta från solljus och värmekällor. Frekvent påtvingad torkning i torkrum förkortar livslängden på inläggen och delarna som består av skum.

## BESIKTNING

Gör en visuell kontroll varje gång du anpassar din hjälm. Vi rekommenderar att du utför dessa kontroller. Om en produkt inte klarar någon av dessa kontroller bör den repareras eller inte längre användas.

Skulle skalet utsättas för betydande stötar, som till exempel resulterar i djup nötning eller urgröppningar, ska hjälmen inte längre användas.

- A** Kontrollera skummets passform. Om det sitter löst eller saknas ska det ersättas eller repareras.
- B** Hjälmar med EPP-skumfoder ska sluta användas om EPP-skummet är skadat eller deformerat.
- C** Spännen har inte några trasiga delar och låset stängs och öppnas som det ska.
- D** Remmarna glider lätt och bandet är fritt från rispör, trassel eller revor.
- E** Spänne och/eller justerare är korrekt monterade och i gott skick.

**F** Skalet är inte ojämnt, buckligt eller sprucket.

**G** Kontrollera plasticskalets insida och utsida för sprickor eller vita märken\* som kan indikera en stöt. Ta inte bort skumfodret som sitter fast i skalet.

**H** Kontrollera om det finns nötning som kan leda till att hjälmens skal inte skyddar.

**I** Kontrollera färgen för betydande blekning (vilket kan orsakas av exponering för ultraviolett strålning från solljuset), eftersom detta kan tyda på en försämring av styrkan hos materialen.

\*Upprepade mindre stötar, som att tappas på hårda ytor, kan leda till skador i form av vita märken på insidan av skalet. Tester visar att dessa sannolikt inte leder till att skalet inte uppfyller ISO-standarderna, men vi rekommenderar att du överväger ålder, användningsgrad och omfattning av eventuella skador för att avgöra huruvida hjälmarna ska fortsätta användas eller inte.

## GARANTI

Alla hjälmar från Palm har en garanti på 24 månader mot brister i material eller utförande för den ursprungliga köparen. Om en produkt visar sig vara defekt, lämna tillbaka den till återförsäljaren med originalkvittot eller kontakta oss direkt för en utvärdering och hjälp på [customerservices@palmequipmenteurope.com](mailto:customerservices@palmequipmenteurope.com). Denna garanti påverkar inte dina lagstadgade rättigheter.



## SOVITUS

- 1 Sovita kypärää päähän – sen tulisi peittää otsa niin, että kypärän etureuna ulottuu aivan silmien yläpuolelle. Kypärän tulisi istua päähän tukevasti, mutta se ei saa tuntua puristavalta.
- 2 Kypärä ei saa liikkua mihinkään suuntaan, eikä se saa roikkua takaraivolla niin, että otsa on paljas.
- 3 Kiristä pääpanta omaan päähäsi sopivaksi. Löysennä pääpantaa sen reunoista painamalla.
- 4 Säädä kypärää eteen/taakse kiristämällä säätöremmit kolmeen suuntaan jakautuvaan säätölenkkiin.
- 5 Kiinnitä leukaremmi pikalukon lenkkiin ja kiristä se leuan alle. Remmin tulee olla tiukka, mutta se ei saa puristaa epämukavasti.
- 6 Pidä kypärää hetki päässä. Jos se ei tunnu sopivalta, toista yllä esitetyt vaiheet.

## SERTIFIOINTI

### EN 1385 - SERTIFIOITU

Tämä kypärä on suunniteltu suojaamaan iskuja, joka aiheutuu pään törmäämisestä esteeseen melonnassa ja valtaviesurheilussa. Se on läpäissyt standardin EN 1385:2012 osoittaakseen, että se on asetuksen (EU) 2016/425 ja asetuksen (EU) 2016/425, sellaisena kuin se on saatettu osaksi Yhdistyneen kuningaskunnan lainsäädäntöä ja sitä on muutettu, EHSR:n mukainen.

### VAIN VESIUURHEILUKÄYTTÖÖN. TUOTE EI SOVELLU KALLIOKIIPEILYYN, PYÖRÄILYYN TAI MOOTTORIAJONEUVOKÄYTTÖÖN

- Tuote antaa riittävän suojan vain, jos se on säädetty käyttäjän päähän sopivaksi.

- Kypärä on suunniteltu absorboimaan energia, jonka isku aiheuttaa kypärän kuoreen ja runkoon ja joka voi rikkoa ne täysin tai osittain. Jos kypärään on kohdistunut isku, se tulee aina vaihtaa uuteen, vaikka siinä ei näkyisikään mitään ulkoisia vaurioita.

- Kypärän valmistajan suosittelemia toimia lukuun ottamatta tätä kypärää ei saa muokata millään tavoin eikä siitä saa poistaa mitään siihen kuuluvia alkuperäisiä osia. Kypärän istuvuutta saa parantaa vain valmistajan suosittelemilla lisävarusteilla tai -osilla.

- Maaleja, liuottimia tai itseliimautuvia tarroja saa käyttää vain kypärän valmistajan antamien ohjeiden mukaisella tavalla.

- Kypärää saa puhdistaa tai desinfioida vain sellaisilla aineilla, jotka eivät vahingoita kypärää ja joista ei tiedetä koituvan haittaa kypärän käyttäjälle. Kaikki puhdistustoimenpiteet on suoritettava valmistajan antamia tietoja ja ohjeita noudattaen.

- Tämä kypärä ei sovellu käytettäväksi Kansainvälisen Kaanoottiliiton (ICF) luokkiin 5 ja 6 kuuluvissa koskissa.

- Tämä kypärä on suunniteltu suojaamaan käyttäjää huimuilta, naarmuilta ja aivotärähdyksiltä.

## HUOLTO



Älä käytä liuottimia tai syövyttäviä puhdistusaineita.



Pyyhi kypärän muovinen ulkokuori kostealla kankaalla.



Anna kypärän kuivua jokaisen käyttökerran jälkeen ennen kuin laitat sen säilytykseen.



Aseta kypärä pahvilaatikkoon säilytystä ja kuljetusta varten.



Tämän kypärän sallittu enimmäiskäyttöikä on 10 vuotta. Jos huomaat kypärässä vaurioita, lopeta sen käyttö.

**Pesu:** Huuhtelee kypärä puhtaalla, raikkaalla vedellä jokaisen käyttökerran jälkeen. Näin estät hajujen piintymisen sekä materiaalin kulumisen ja korroosion. Älä puhdistaa kypärää liuottimilla tai voimakkailla puhdistusaineilla.

**Kuivaaminen:** Anna kypärän valua kuivaksi poissa auringonvalosta ja etäällä lämmön lähteistä. Toistuva pakotettu kuivaaminen esimerkiksi kuivaushuoneessa lyhentää kypärän vaahtomuovisten osien elinikää.

## TARKISTAMINEN

Tarkista kypärän kunto aina ennen kuin sovitat sitä päähäsi. Suosittelemme, että suoritat aina alla esitetyt tarkistustoimenpiteet. Jos tuote ei läpäise mitä tahansa näistä tarkistustoimenpiteistä, se tulee korjata tai poistaa käytöstä.

Jos kypärän kuoreen kohdistuu merkittävä isku, jonka seurauksena siihen tulee esimerkiksi syviä naarmuja tai lommoja, kypärä tulee aina poistaa käytöstä.

**A** Tarkista sisäosan vaahtomuoviosat. Jos osat ovat löysällä tai niitä puuttuu, suorita tarpeelliset korjaustoimenpiteet.

**B** EPP-vahtomuovista valmistetulla sisäosalla varustetut kypärät: Jos EPP-vahtomuovista valmistettu sisäosa on vahingoittunut tai väärän muotoinen, kypärän käyttö tulee lopettaa.

**C** Tarkista, että kaikki lukko-osat ovat ehjiä ja että lukot saa auki ja kiinni asianmukaisesti.

**D** Tarkista, että remmejä pystyy säätämään asianmukaisesti ja että kypärän verkossa ei ole repeämiä, irronneita lankoja tai purkaumia.

**E** Tarkista, että pääpanta ja pääpannan säätöosat ovat oikeilla paikoillaan ja toimivat asianmukaisesti.

**F** Tarkista, että kypärän kuoren muoto ei ole muuttunut ja että siinä ei ole lommoja tai halkeamia.

**G** Tarkista kypärän kuori sekä päältä että sisäpuolelta halkeamien ja valkoisten jälkien\* varalta. Jos löydät halkeaman tai jäljen, kypärään on saattanut kohdistua isku. Älä irrota kuoreen kiinnitettyä vaahtomuovikerrosta.

**H** Tarkista, että kypärässä ei näy merkittävää kulumista. Jos kypärän kuori on kulunut, se ei välttämättä kestä iskuja vaaditulla tavalla.

**I** Tarkista kypärän värit. Jos huomaat värien haalistuneen (esimerkiksi auringon ultraviolettisäteilyn vaikutuksesta), kypärän materiaalit ovat saattaneet heiketä.

\* Jos kypärään kohdistuu toistuvia heikkoja iskuja, siihen saattaa syntyä valkoisina jälkinä näkyviä vaurioita. Tällainen vaurio voi syntyä esimerkiksi silloin, kun kypärä pudotetaan kovan alustan päälle. Testien perusteella ei ole todennäköistä, että tällaiset vauriot vahingoittavat kypärän kuorta siinä määrin, että se ei enää täytä ISO-standardin vaatimuksia. Vaurioiden merkitystä ja siitä mahdollisesti seuraavaa käytöstä poistoa arvioitaessa suosittelemme kuitenkin huomioimaan myös kypärän iän, käyttöikänsä ja vaurioiden silmämääräisen vakavuuden.

## TAKUU

Kaikilla Palm-kypärillä on 24 kuukauden takuu. Takuu myönnetään tuotteen alkuperäiselle ostajalle, ja se koskee materiaali- ja valmistusvirheitä. Jos havaitset tuotteessa materiaali- tai valmistusvirheen, palauta se yhdessä ostokuitin

kanssa jälleenmyyjälle, jolta hankit tuotteen. Halutessasi voit myös pyytää meitä arvioimaan tuotteesi tai pyytää sitä koskevia neuvoja osoitteesta customerservices@palmequipmenteurope.com. Tämä takuu ei vaikuta lakisääteisiin oikeuksiisi.

## DOPASOWANIE

- 1 Przymierz kask — powinien zakrywać czoło i mieć daszek tuż nad oczami — powinien dobrze przylegać, jednak nie może być niewygodnie ciasny.
- 2 Kask nie powinien poruszać się na głowie ani przechylać do tyłu i odsłaniać czoło.
- 3 Zaciśnij więźbę, aby dopasować kask do głowy. Aby poluzować więźbę, ściśnij tylny suwak po bokach.
- 4 Aby zmienić równowagę przednią/tylną kasku, przesuń paski przez trójstopniowy regulator — nie spiesz się i równo napnij paski pod brodą.
- 5 Przeciągnij pasek pod brodą przez klamrę z szybkozłączem, aby zacieśnić pod brodą — dopasowanie powinno być przylegające, jednak nie niewygodnie ciasne.
- 6 Przymierz kask — jeśli dopasowanie wciąż nie jest zadowolające, powtórz wszystkie kroki.

## CERTYFIKAT BEZPIECZEŃSTWA

### CERTYFIKAT EN1385

Kask przeznaczony jest do ochrony przed uderzeniami spowodowanymi zderzeniem głowy z przeszkodą podczas uprawiania kajakarstwa i sportów wodnych. Przeszedł on normę EN 1385:2012 w celu wykazania zgodności z EHSR rozporządzenia (UE) 2016/425 oraz rozporządzenia (UE) 2016/425 wprowadzonego do prawa brytyjskiego i zmienionego.

#### WYŁĄCZNIE DO UPRAWIANIA SPORTÓW WODNYCH. NIE-ODPOWIEDNI DO WSPINACZEK SKAŁKOWYCH, JAZDY NA ROWERZE LUB POJAZDAMI MECHANICZNYMI

- Dla zapewnienia odpowiedniej ochrony kask musi pasować lub zostać dopasowany do rozmiaru głowy użytkownika.
- Kask jest przeznaczony do amortyzowania uderzenia przez częściowe zniszczenie lub uszkodzenie powłoki i upręży. Nawet jeśli uszkodzenie kasku nie jest od razu widoczne, po wystawieniu na poważne uderzenie należy

go wymienić.

- Zwracamy uwagę użytkowników na uszkodzenia wynikające z przeróbek oryginalnych części kasku lub ich wymiany, jeśli ich producent kasku nie zalecił. Kask nie powinien być przystosowywany do celu dopasowania w inny sposób niż według zaleceń producenta kasku.
- Nie nakładaj na niego farby, rozpuszczalników, kleju ani naklejek samoprzylepnych, jeżeli nie jest to zgodne z zaleceniami w instrukcji od producenta kasku.
- Do czyszczenia, konserwacji i dezynfekcji stosuj tylko substancje, które nie wpływają negatywnie na kask oraz nie mają niepożądanego wpływu na użytkownika, jeśli stosowane są zgodnie z instrukcją i informacją producenta.
- Ten kask nie jest odpowiedni do użytku w splywach górskich klasy 5 i 6 Międzynarodowej Federacji Kajakowej.
- Ten kask został stworzony do ochrony przed guzami, zadrapaniami i wstrząsem mózgu.

## KONSERWACJA



Nie używaj rozpuszczalników ani żrących środków czyszczących.



Wytrzyj zewnętrzną plastikową powłokę wilgotną ściereczką.



Pozostaw kask do wyschnięcia po użyciu, nie przechowuj wilgotnego kasku.



Do transportu lub przechowywania korzystaj z kartonowego pudła.



Maksymalna żywotność tego kasku to 10 lat. Nie używaj kasku, jeśli jest uszkodzony.

**Mycie** – po każdym użytkowaniu oplucz kask w czystej, świeżej wodzie, aby zmniejszyć powstawanie zapachów, zapobiegać korozji oraz niszczeniu materiałów. Do mycia kasku nie stosuj rozpuszczalników ani silnych środków czyszczących.

**Suszenie** – susz kask z dala od światła słonecznego oraz źródeł ciepła. Częste wymuszone suszenie w suszarniach skróci żywotność piankowych wkładek oraz części.

**Przechowywanie** – przechowuj kask pionowo na półce, z dala od światła słonecznego. Nie wieszaj kasku na pasku pod brodą. Nie chowaj kasku, jeśli jest mokry lub wilgotny. Unikaj układania kasków w stos, gdyż nieustanny nacisk może uszkodzić powłokę.

**Oznakowanie i uchwyty** – nie korzystaj z niezmywalnych markerów, farb lub samoprzylepnych naklejek do oznakowania twojego kasku. Popularne samoprzylepne uchwyty na aparaty i oświetlenie mogą wpływać na materiał powłoki kasku. Użytkownik przytwierdza je na własną odpowiedzialność – ich działanie na kask nie podlega gwarancji.

**Żywotność** – maksymalna żywotność tego kasku to 10 lat. Wszystkie części plastikowe zużywają się wraz z czasem i użytkowaniem; klej, paski, klamry i więźbę także podatne są na zużycie. Okres użytkowania kasku będzie zależał od tego, jak często i w jakim środowisku jest używany oraz jak dobrze jest konserwowany.

## KONTROLA

Przy każdorazowym zakładaniu kasku dokonaj wzrokowej kontroli. Zalecamy przeprowadzanie tych kontroli. Jeśli produkt nie przejdzie kontroli, powinien zostać naprawiony lub nie powinno się dalej z niego korzystać.

Jeśli powłoka kasku doznała znacznego uderzenia, skutkującego na przykład głębokim otarciem lub wyżłobieniem, nie powinno się dalej z kasku korzystać.

- A Sprawdź dopasowanie pianki. Jeśli jest luźna lub wybrakowana, wymień ją na nową lub ją napraw.
- B W przypadku kasków z wkładką z pianki EPP, jeśli pianka EPP jest uszkodzona lub zniekształcona, nie należy z kasku dalej korzystać.
- C Klamry nie mają złamanych części i prawidłowo otwierają się i zamykają.
- D Paski mogą bez przeszkód się przesuwać, nie są rozdarte, nadszarpięte lub postrzępione.
- E Więżba i/lub regulator są odpowiednio dopasowane oraz są w dobrym stanie technicznym.

- F Powłoka kasku nie jest zniekształcona, wgnieciona lub pęknięta.
- G Sprawdź, czy na plastikowej powłoce od środka i od zewnątrz nie ma pęknięć lub białych śladów\*, mogących świadczyć o doznany uderzeniu. Nie wyjmuj piankowej wkładki przytwierdzonej do powłoki.
- H Sprawdź, czy nie ma nadmiernych otarć, których skutkiem może być osłabienie powłoki kasku.
- I Sprawdź, czy kolor znacznie nie blaknie (co może być spowodowane wystawieniem na działanie promieniowania ultrafioletowego na słońcu), ponieważ może to wskazywać na pogorszenie wytrzymałości materiałów.

\*Kilkakrotne upadki z niewielkiej wysokości, takie jak upuszczenie na twardą powierzchnię, mogą skutkować uszkodzeniem w formie białych śladów na wewnętrznej powłoce. Testy wskazują, iż ślady te nie powinny wpływać na spełnianie standardów ISO przez powłokę, jednakże zalecamy, aby użytkownik brał pod uwagę wiek, częstość użycia oraz zakres uszkodzeń, decydując się na dalsze korzystanie z kasku.

## GWARANCJA

Wszystkie kaski Palm posiadają 24-miesięczną gwarancję dla pierwotnego nabywcy, obejmującą wady materiału i jakość wykonania. Jeśli produkt posiada wady, należy zwrócić go do sklepu wraz z dowodem zakupu lub skontaktować się z nami bezpośrednio

w celu oceny i uzyskania pomocy pod adresem [customerservices@palmequipmenteurope.com](mailto:customerservices@palmequipmenteurope.com). Niniejsza gwarancja nie ogranicza Twoich praw ustawowych.

## MONTAGE

- 1 Pas de helm – hij zou uw voorhoofd moeten bedekken, met de piek net boven uw ogen. De helm dient goed aan te passen, maar mag niet oncomfortabel strak zitten.
- 2 De helm mag niet bewegen op uw hoofd, en mag niet naar achteren van uw voorhoofd af kunnen worden getrokken.
- 3 Span de houder zodat deze op uw hoofd past. Om de houder los te maken, drukt u op de zijanten.
- 4 Om de balans voor en achter aan te passen, schuift u de bandjes door de drievoudige versteller. Neem de tijd om ervoor te zorgen dat de kinriemen even hard aangespannen zijn.
- 5 Trek de kinriem door het snelkoppelslot om deze onder uw kin aan te spannen. Dit dient goed aan te passen, maar mag niet te strak zijn.
- 6 Pas de helm. Als deze nog steeds niet perfect past, herhaal dan de bovenstaande stappen.

## CERTIFICERING

### EN1385 GECERTIFICEERD

Deze helm is ontworpen om bescherming te bieden tegen impact veroorzaakt door botsing van het hoofd met een obstakel tijdens kanoën en wildwatersporten. Hij voldoet aan EN 1385:2012 om conformiteit aan te tonen met de EHSR van Verordening(EU) 2016/425 en Verordening(EU) 2016/425 zoals die in Britse wetgeving is omgezet en gewijzigd.

#### ALLEEN GESCHIKT VOOR WATERSPORT. NIET GESCHIKT VOOR BERGBEKLIMMEN, FIETSEN OF MOTORRIJTUIGEN

- Voor adequate bescherming moet deze helm op het hoofd van de gebruiker passen, of daarvoor worden aangepast.
- De helm is gemaakt om de energie van een klap te absorberen, door gedeeltelijke vernietiging of beschadiging van het omhulsel en harnas. Die schade is mogelijk niet direct zichtbaar, maar elke helm die aan een zware impact werd blootgesteld, moet worden vervangen.

- Gebruikers worden ook gewezen op de schade van het wijzigen of verwijderen van oorspronkelijke onderdelen van de helm die niet door de fabrikant van de helm worden aanbevolen. Helmen mogen niet aangepast worden voor accessoires die niet bevestigd worden zoals aanbevolen door de fabrikant van de helm.

- Breng geen verf, oplosmiddelen, lijm of zelfklevende etiketten aan, behalve in overeenstemming met de instructies van de helmfabrikant.

- Gebruik voor reiniging, onderhoud of desinfectie alleen substanties die geen nadelig effect hebben op de helm en waarvan schadelijke effecten op de drager niet bekend zijn als ze worden gebruikt in overeenstemming met de instructies en informatie van de fabrikant.

- Deze helm is niet bedoeld voor gebruik in wildwaterklasse 5 en 6 zoals bepaald door de Internationale Kanofederatie.

- Deze helm is ontworpen om te beschermen tegen builen, schrammen en hersenschudding.

## ONDERHOUD



Gebruik geen oplosmiddelen of bijtende schoonmaakmiddelen.



Veeg de plastic buitenkant schoon met een vochtige doek.



Laat uw helm tussen de sessies aan de lucht drogen, bewaar hem niet nat.



Gebruik een kartonnen doos voor transport of opslag.



Deze helm heeft een maximale levensduur van 10 jaar. Vervang uw helm als die beschadigd is.

**Wassen** – spoel helmen in schoon, vers water na elk gebruik om geur, corrosie of aantasting van het materiaal te reduceren. Gebruik geen oplosmiddelen of krachtige reinigingsmiddelen op uw helm.

**Opslag** – sla helmen rechtop in een rek uit het zonlicht op. Hang helmen niet aan de kinriem op. Sla helmen niet nat of vochtig op. Vermijd de helmen te stapelen. Langdurige druk kan het omhulsel beschadigen.

**Markeringen en opzetstukken** – Gebruik geen viltstift, verf of zelfklevende stickers om identificatiemarkeringen op uw helm aan te brengen. Populaire opzetstukken voor camera's en lampen kunnen het omhulselmateriaal aantasten. Breng ze aan op eigen risico, het effect op de helm valt niet onder de garantie.

**Levensduur** – Deze helm heeft een maximale levensduur van 10 jaar. Alle plastics verzwakken mettertijd en naarmate het gebruik. Lijm, band, gespen en houders zijn onderhevig aan slijtage. Hoe lang uw helm meegaat wordt bepaald door de gebruiksfrequentie, de omgeving waarin hij wordt gebruikt en hoe goed hij wordt onderhouden.

## INSPECTIE

Voer telkens als u de helm opzet een visuele controle uit. We raden aan om de volgende controles uit te voeren. Als een product één van deze niet doorstaat, moet het gerepareerd of afgedankt worden.

Als het omhulsel een aanzienlijke impact ondergaat, bijvoorbeeld door diepe afslijting of uithollingen, moet de helm worden afgedankt.

- |          |  |          |   |
|----------|--|----------|---|
| <b>A</b> | Controleer de pasvorm van het schuim. Vervang of repareer als het loszit of ontbreekt.                 | <b>F</b> | Het omhulsel is niet misvormd, gedeukt of gescheurd.  |
| <b>B</b> | Helmen met een EPP-schuimvoering moeten afgedankt worden als het EPP-schuim beschadigd of vervormd is. | <b>G</b> | Controleer de binnenkant van het plastic omhulsel op scheuren of witte markeringen* die op een impact kunnen wijzen. Verwijder de schuimvoering niet die aan het omhulsel is bevestigd.         |
| <b>C</b> | Gespen hebben geen gebroken onderdelen, sluiten en openen zoals bedoeld.                               | <b>H</b> | Controleer op excessieve afslijting, wat ervoor kan zorgen dat het omhulsel van de helm het begeeft.  |
| <b>D</b> | Riemen kunnen vrij schuiven en banden vertonen geen scheuren, bramen of uitrafelingen.                 | <b>I</b> | Controleer de kleur op aanzienlijke verbleking (wat veroorzaakt kan worden door blootstelling aan ultraviolet in zonlicht) aangezien dit op een verzwakking van de materiaalsterkte kan wijzen. |
| <b>E</b> | Houder en/of regelaar is correct gemonteerd en werkt correct.  |          |   |

\*Herhaaldelijke kleine impact, zoals vallen op harde oppervlakken, kan schade in de vorm van witte markeringen aan de binnenkant van het omhulsel tot gevolg hebben. Tests hebben aangetoond dat deze waarschijnlijk niet tot gevolg hebben dat het omhulsel niet presteert volgens de ISO-norm, maar we raden aan dat u rekening houdt met de leeftijd, gebruiksfrequentie en de omvang van de schade bij het verdere gebruik van de helmen.

## GARANTIE

Alle Palm-helmen zijn gewaarborgd gedurende 24 maanden voor de oorspronkelijke koper, tegen defecten van materialen of vakmanschap. Als een product defect blijkt te zijn, breng hem dan terug naar het verkooppunt met uw originele aankoopbon, of neem rechtstreeks contact met ons op voor een evaluatie en hulp, via [customerservices@palmequipmenteurope.com](mailto:customerservices@palmequipmenteurope.com). Deze garantie heeft geen invloed op uw wettelijke rechten.

## AJUSTE

- 1 Experimente o seu capacete – este deverá tapar a sua testa com a pala logo acima do nível dos olhos – deverá estar justo mas não desconfortavelmente apertado.
- 2 Não deverá conseguir rodar o capacete à volta da cabeça nem puxá-lo para trás expondo a testa.
- 3 Aperte as correias interiores para as ajustar à sua cabeça. Para desapertar as correias interiores, aperte os lados.
- 4 Para mudar o equilíbrio do capacete entre a parte da frente e de trás, passe as tiras pelo ajustador de três pontos – demore o tempo necessário para ajustar as tiras de forma uniforme.
- 5 Puxe a tira do queixo através da fivela de libertação rápida para apertar por baixo do queixo – deve ficar justa mas não desconfortavelmente apertada.
- 6 Experimente o capacete – se o ajuste ainda não estiver satisfatório, repita os passos.

## CERTIFICAÇÃO

### CERTIFICAÇÃO EN1385

Este capacete foi concebido para proteger o impacto causado pela colisão da cabeça com um obstáculo enquanto se pratica canoagem e desportos em águas brancas. Passou a EN 1385:2012 para mostrar conformidade com o EHSR do Regulamento(UE) 2016/425 e do Regulamento(UE) 2016/425, tal como introduzido na legislação do Reino Unido e alterado.

#### APENAS PARA DESPORTOS AQUÁTICOS .NÃO DEVE SER UTILIZADO PARA ESCALADA, CICLISMO OU DESPORTOS MOTORIZADOS

- Para oferecer uma proteção adequada este capacete deve estar justo ou deve ser ajustado ao tamanho da cabeça do utilizador.
- O capacete foi fabricado de forma a absorver a energia de um impacto, destruindo parcialmente a armação e as tiras e mesmo que esses danos não sejam visíveis, um capacete que tenha sofrido um impacto forte deve ser substituído.

- Também alertamos os utilizadores para os danos causados ao modificar ou remover qualquer um dos componentes originais do capacete de um modo diferente do recomendado pelo fabricante. Os capacetes não devem ser adaptados para o propósito de encaixar acessórios de um modo que não tenha sido recomendado pelo fabricante do capacete.

- Não aplique tintas, solventes, adesivos ou autocolantes, a não ser que o faça em conformidade com as instruções do fabricante.

- Para limpar, fazer a manutenção ou desinfetar o capacete, utilize somente substâncias que não tenham efeitos adversos no capacete e que não se conheçam exemplos de que possam vir a ter qualquer efeito adverso ao utilizador, quando aplicadas em conformidade com as instruções e informações do fabricante.

- Este capacete não se destina a utilização em águas brancas de classes 5 e 6, conforme indicado pela Federação Internacional de Canoagem (ICF, na sigla em inglês).

- Este capacete foi concebido para proteção contra batidas, arranhões e concussões.

## MANUTENÇÃO



Não use solventes nem produtos de limpeza corrosivos.



Limpe a armação exterior em plástico com um pano húmido.



Deixe o capacete secar ao ar entre utilizações, não o guarde molhado.



Utilize a caixa de cartão para transporte ou armazenamento.



Este capacete tem uma vida útil máxima de 10 anos. Deixe de usar o capacete se este estiver danificado.

**Lavar** – lave o capacete em água doce limpa depois de cada uso, para ajudar a reduzir o odor, a corrosão ou a degradação dos materiais. Não utilize solventes ou produtos de limpeza fortes no capacete.

**Secar** – deixe os capacetes escorrer e secar fora da luz direta do sol e longe de fontes de calor. A secagem forçada repetida em salas de secagem irá reduzir a vida útil das componentes de espuma.

**Armazenamento** – guarde os capacetes a direito, numa prateleira fora da luz direta do sol. Não pendure os capacetes pela tira do queixo. Não guarde os capacetes molhados ou húmidos. Evite empilhar os capacetes, porque a compressão repetida pode danificar o escudo.

**Marcas e suportes** – não utilize marcadores permanentes, tinta ou autocolantes para acrescentar marcas de identificação ao seu capacete. Os suportes populares para câmaras e luzes podem afetar o material do escudo, por isso encaixe-as por sua conta e risco. O efeito destes no capacete não se encontra abrangido pela garantia.

**Vida útil** – este capacete tem uma vida útil máxima de 10 anos. Todos os plásticos se degradam com o tempo e uso. A cola, as cintas, as fivelas e as correias interiores estão sujeitas a desgaste. O tempo de duração do seu capacete depende da frequência com que o utilizar, do ambiente em que for utilizado e de como for mantido.

## INSPEÇÃO

Faça uma inspeção visual em cada vez que utilizar o seu capacete. Recomendamos que faça estas verificações. Se um produto não passar alguma destas verificações, deve ser reparado ou o seu uso deve ser descontinuado.

Se o escudo sofrer um impacto significativo, por exemplo resultando em abrasões ou cortes profundos, o uso do capacete deve ser descontinuado.

- A** Verifique a espuma interna. Se estiver solta ou em falta, substitua-a ou repare-a.
- B** Para capacetes com um forro de espuma de EPP, se a espuma EPP ficar danificada ou deformada, descontinue o uso do capacete.
- C** Verifique que as fivelas não têm componentes partidos e que fecham e abrem corretamente.
- D** Verifique que as tiras correm livremente e que as cintas não têm rasgões, nós, nem se estão a desfiar.
- E** Verifique que as correias interiores e/ou o ajustador foram instaladas corretamente e estão em bom estado de funcionamento.

**F** Verifique que o escudo não está deformado, amolgado ou rachado.

**G** Verifique o escudo de plástico no exterior e interior para ver se tem rachas ou marcas brancas\* que possam indicar um impacto. Não remova o forro de espuma encaixado no escudo.

**H** Verifique se há abrasões excessivas que possam fazer com que o escudo do capacete falhe.

**I** Verifique se tem perda de cor significativa (o que pode ser causado pela exposição à luz ultravioleta do sol), porque isso pode indicar uma deterioração da resistência dos materiais.

\*Os impactos repetidos de baixa intensidade, tal como deixar cair o capacete numa superfície dura, pode resultar em danos na forma de marcas brancas no interior do escudo. Os ensaios demonstraram que é improvável que estas façam com que o escudo não tenha um desempenho igual ao da norma ISO, mas aconselhamo-lo a considerar a idade, a taxa de utilização e a medida de quaisquer danos para decidir se os capacetes deve continuar a ser usados.

## GARANTIA

Todos os capacetes Palm têm a garantia do comprador original contra defeitos de material ou de mão de obra durante 24 meses. Se se descobrir que um produto tem defeito, devolva-o

ao seu fornecedor com o recibo original ou contacte-nos para avaliação e ajuda em [customerservices@palmequipmenteurope.com](mailto:customerservices@palmequipmenteurope.com). Esta garantia não afeta os seus direitos estatutários.



## INDOSSARE IL CASCO

- 1 Il casco deve coprire la fronte e la visiera deve arrivare sopra gli occhi. Deve calzare perfettamente, ma non essere troppo stretto.
- 2 Il casco non deve muoversi o spostarsi all'indietro, lasciando così scoperta la fronte.
- 3 Stringere le cinghie del casco affinché aderisca alla testa. Per allentare le cinghie, stringere sui lati.
- 4 Per regolare il bilanciamento fronte/retro, fare scivolare le cinghie del casco sul regolatore a tre vie. Regolare anche la tensione delle cinghie sul mento.
- 5 Tirare la cinghia sul mento attraverso la fibbia ad apertura rapida per stringerla. Il casco deve aderire alla testa in modo confortevole, ma senza essere troppo stretto.
- 6 Provare il casco. Se non si è soddisfatti, ripetere la procedura.

## CERTIFICAZIONE

### CERTIFICATO EN1385

Questo casco è progettato per proteggere l'impatto causato dalla collisione della testa con un ostacolo durante la canoa e gli sport d'acqua bianca. Ha superato la norma EN 1385:2012 per dimostrare la conformità all'EHSR del regolamento (UE) 2016/425 e al regolamento (UE) 2016/425 come portato nella legge britannica e modificato.

#### USARE SOLO PER SPORT ACQUATICI. NON ADATTO ALL'USO PER ARRAMPICATA SU ROCCIA, CICLISMO, MOTOCICLISMO O SU AUTOVEICOLI

- Per una protezione adeguata, il casco deve aderire bene ed essere adattato alla testa dell'utente.
- Questo casco è realizzato per assorbire l'energia di un colpo mediante danneggiamento o distruzione parziale del guscio e dell'imbrago. Anche se tali danni possono non essere evidenti, si consiglia di sostituire un casco che ha assorbito un impatto violento.

- Si richiama l'attenzione degli utenti anche sui danni derivanti dalla modifica o dalla rimozione di qualsiasi componente originale del casco, diversamente da quanto raccomandato dal produttore del casco. I caschi non devono essere modificati al fine di montare accessori con modalità non raccomandate dal produttore del casco.

- Non applicare vernice, solventi, adesivi o etichette autoadesive, se non in conformità con le istruzioni del produttore del casco.

- Per la pulizia, la manutenzione o la disinfezione, utilizzare solo sostanze che non hanno effetti avversi sul casco ed effetti avversi noti su chi lo indossa, se applicate secondo le istruzioni e le informazioni del produttore.

- Non è previsto l'uso di questo casco in rapide di classe 5 e 6, come stabilito dalla Federazione internazionale canoa.

- Questo casco è progettato per proteggere da urti, graffi e concussioni.



## MANUTENZIONE

 Non utilizzare solventi o detergenti corrosivi.

 Pulire la parte esterna in plastica con un panno umido.

 Lasciare il casco ad asciugare tra una sessione e l'altra. Non riporlo quando è ancora bagnato.

 Utilizzare la scatola di cartone per il trasporto o lo stoccaggio.

 Questo casco ha un durata massima di 10 anni.  
 Un casco danneggiato deve essere sostituito.

**Lavaggio** – Risciacquare i caschi sotto l'acqua corrente pulita dopo ogni utilizzo per ridurre l'odore, la corrosione o la degradazione dei materiali. Non utilizzare solventi o detergenti aggressivi sul casco.

**Asciugatura** – Far sgocciolare e asciugare i caschi lontano dalla luce solare e da fonti di calore. Un'asciugatura forzata frequente nei locali di asciugatura riduce la durata dei componenti e degli inserti in schiuma.

**Conservazione** – Riporre i caschi in posizione verticale su un ripiano lontano dalla luce del sole. Non appendere i caschi dalla cinghia per il mento. Non riporre i caschi se sono bagnati o umidi. Evitare di impilare i caschi, in quanto una compressione prolungata può danneggiare il guscio.

**Contrassegni e supporti** – Non utilizzare pennarelli indelebili, vernici o etichette autoadesive per aggiungere marchi identificativi al casco. Le basi adesive più comuni, per fotocamere e luci, possono avere un impatto sul materiale del guscio; la loro applicazione è a esclusivo rischio dell'utente e il loro impatto sul casco non è coperto da garanzia.

**Durata** – Questo casco ha un durata massima di 10 anni. Tutta la plastica degrada con il tempo e l'usura; la colla, il tessuto, le fibbie e le cinghie saranno tutti soggetti ad usura. La durata del casco dipenderà dalla frequenza con cui viene utilizzato, dall'ambiente in cui viene utilizzato e dal livello di manutenzione.

## CONTROLLO

Effettuare un controllo visivo ogni volta che si indossa il casco. Consigliamo di eseguire questi controlli. Se un prodotto non supera nessuno di questi controlli, deve essere riparato o sostituito.

Se il guscio subisce un impatto significativo, ad esempio con conseguenti abrasioni profonde o tagli, deve essere ritirato dall'uso.

**A** Verificare l'aderenza della schiuma. Qualora fosse sciolta o assente, sostituirla o ripararla.

**B** Per i caschi con un rivestimento in polipropilene espanso (EPP), se quest'ultimo risulta danneggiato o deformato, ritirare il casco.

**C** Le fibbie non devono presentare parti rotte, devono bloccarsi quando chiuse e aprirsi come previsto.

**D** Le cinghie devono poter scorrere liberamente e il tessuto deve essere privo di strappi o sfilacci.

**E** La cinghia e/o il regolatore devono essere montati correttamente ed essere in buone condizioni.

**F** Il guscio non deve essere deformato, ammassato o incrinato.

**G** Controllare la presenza di eventuali crepe o segni bianchi\* che potrebbero indicare un urto avvenuto precedentemente. Non rimuovere la guaina in schiuma applicata al guscio.

**H** Verificare la presenza di un'eccessiva abrasione che potrebbe comportare un malfunzionamento del guscio del casco.

**I** Controllare che non sia presente uno scolorimento eccessivo (potenzialmente causato dall'esposizione alla luce del sole e ai raggi ultravioletti), poiché ciò potrebbe indicare un deterioramento della resistenza dei materiali.

\*Ripetuti urti di basso livello, come cadute su superfici dure, possono provocare danni sotto forma di segni bianchi all'interno del guscio. I test dimostrano che tali eventi difficilmente rendono il guscio non conforme allo standard ISO, tuttavia consigliamo di considerare l'età del casco, la frequenza di utilizzo e l'entità di eventuali danni per un'eventuale manutenzione.

## GARANZIA

Tutti i caschi Palm sono garantiti all'acquirente originale contro difetti di materiale o fabbricazione per 24 mesi. Se si riscontrano difetti in un prodotto, si prega di restituirlo al distributore

con lo scontrino originale o di contattarci direttamente per una valutazione e assistenza a customerservices@palmequipmenteurope.com. La garanzia non influisce sui diritti legali dell'utente.





**Palm Equipment International Ltd**

Kenn Business Park, Kenn Road  
Clevedon, North Somerset  
BS21 6TH, United Kingdom

**Palm Equipment GmbH**

Wilsberger Str. 7  
D-53567 Asbach  
Germany